

TECNOLOGÍA Y CONDUCCIÓN SUPREMA

EL FUTURO EN MOVIMIENTO



X6000

 **SHACMAN**

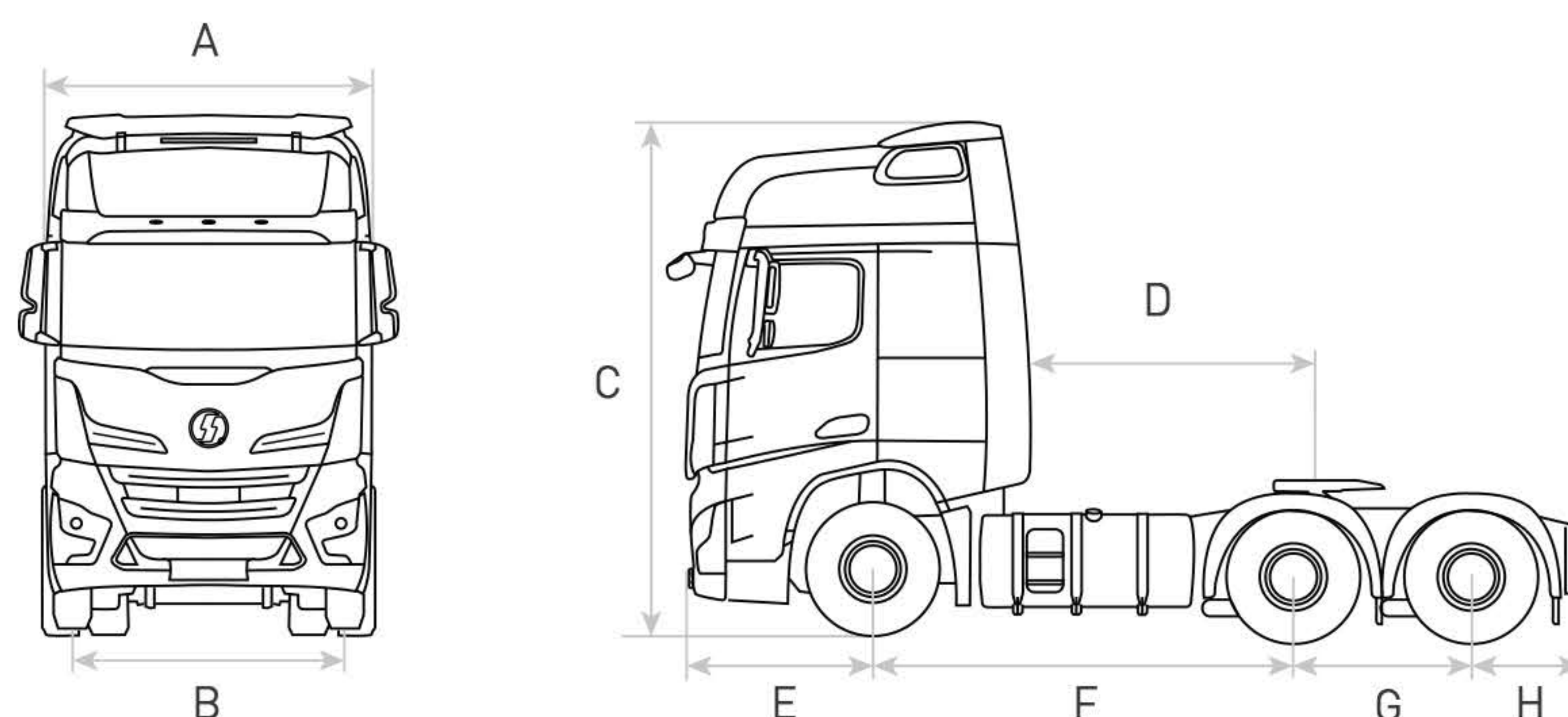

DIMENSIONES	6x2
A - Ancho sin espejos (mm)	2.550
B - Trocha delantera / trasera (mm)	2.070
C - Altura cabina con deflector (mm)	3.980
D - Distancia libre de cabina (mm)	2.200
E - Voladizo delantero (mm)	1.525
F - Distancia entre ejes delantera (mm)	3.175
G - Distancia entre ejes trasera (mm)	1.400
H - Voladizo trasero (mm)	725

PESO	
Masa en vacío (Kg)	8.500
PBTC (Kg)	75.000

PERFORMANCE	
Velocidad máxima (Km/h)	Limitado a 90

MOTOR	
Marca	CUMMINS
Modelo	M13E5-560
Potencia Máx. (KW / CV)	412 / 560 (@ 2.500 rpm)
Torque Máx. (Nm)	2.600 (@ 900~1.400 rpm)
Desplazamiento (l)	12,5
Estándar de emisión	EURO V

TRANSMISIÓN	
Marca	FAST GEAR
Modelo	SF16JZ260
Tipo	AMT
Marchas	16 velocidades de avance y 2 de retroceso

FRENOS	
Tipo	Disco
Freno de servicio	Con freno de aire comprimido de doble circuito - ABS, EBS, ESC y Control de tracción
Frenos de estacionamiento	Freno de resorte neumático
Freno motor	JACOBS

DIRECCIÓN	
Tipo	Tecnología ZF integral asistida
CHÁSIS	
Bastidor (mm)	(970-850) x 270 (8) de de hoja simple
SUSPENSIÓN	
Suspensión delantera	Ballestas semielípticas
Suspensión trasera	Neumática "ContiTech" con ECAS WABCO
EJES	
Marca	HANDE MAN
Capacidad de eje delantero (Kg)	7.300
Capacidad eje levadizo (Kg)	11.000
Capacidad eje trasero motriz (Kg)	13.000
Relación (Simple reducción)	2,846
RUEDAS	
Medida	295 / 80R22.5
Cantidad / Material	11 / Aluminio
DEPÓSITO DE COMBUSTIBLE	
Capacidad del tanque (l) / Material	700 Simple / Aluminio
CABINA	
Tipo	X6000 Premium techo alto, piso plano 4 peldaños, con deflectores
QUINTA RUEDA	
	JOST 50# JSK37C
EQUIPAMIENTO	
	Cabina con suspensión neumática, izaje de cabina eléctrico y manual, asiento del conductor y acompañante de eco-cuero con suspensión neumática , multiregulación eléctrica, calefacción y ventilación, cama superior e inferior, levantavidrios eléctricos, A/C automático (climatizador), espejos retrovisores con calefacción eléctrica, volante multifunción con comando de control crucero, cierre centralizado, luces diurnas LED, tanques de aire de aluminio, techo corredizo eléctrico, alerta de colisión frontal (FCW), Alerta de cambio de carril (LDWS), Control de tracción (ASR), Control de estabilidad (ESC), sistema de visión 360° (7 cámaras), Monitoreo de presión de neumáticos (TPMS), sistema de alerta de fatiga del conductor, arranque por botón, heladera en cabina (38 L), freno de estacionamiento electrónico, plataforma de trabajo de aluminio, manija de agarre (detrás de la cabina), pantalla multimedia 10"
OTROS	
	Alarma sonora de retroceso, matafuegos (8 Kg), Kit de herramientas completo

