

EL CAMIÓN MÁS FUERTE



PARA EL TRABAJO MÁS DURO.



X5000

4x2 / 6x2

 **SHACMAN**

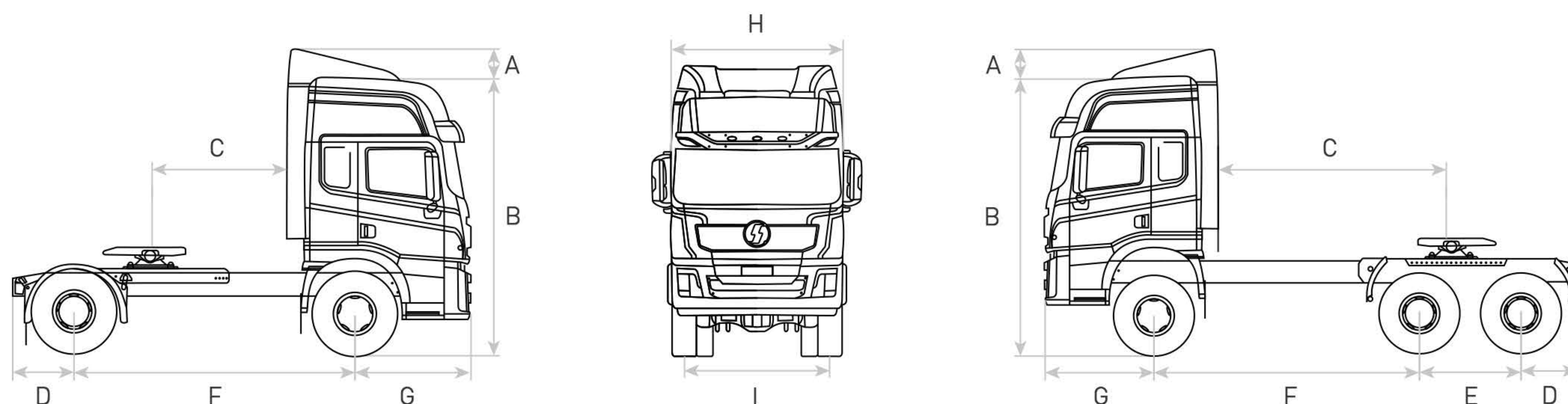

DIMENSIONES	4x2	6x2
A - Altura deflector	310	310
B - Altura cabina con / sin carga (mm)	3.650 / 3.700	3.650 / 3.700
C - Distancia libre de cabina (mm)	2.103	2.403
D - Voladizo trasero (mm)	1.025	760
E / F - Distancia entre ejes (mm)	3.600	1.410 / 3.170
G - Voladizo delantero (mm)	1.525	1.525
H - Ancho sin espejos (mm)	2.500	2.500
I - Trocha delantera / trasera (mm)	2.035	2.035

PESO		
Masa en vacío (Kg)	7.220	8.300
PBTC (Kg)	50.000	60.000

PERFORMANCE		
Velocidad máxima (Km/h)	104 (Limitado a 90)	105 (Limitado a 90)
Capacidad máxima de pendiente (%)	44	20

MOTOR	
Marca	CUMMINS
Modelo	ISM11 E-V 420
Potencia Máx. (KW / CV)	308 / 420 (@ 1.9000 rpm)
Torque Máx. (Nm)	2.000 (@ 1.200 rpm)
Desplazamiento (l)	10,8
Estándar de emisión	EURO V

TRANSMISIÓN	
Marca	FAST GEAR
Modelo	SF16JZ240
Tipo	Automatizada inteligente con sobremarcha
Marchas	16 velocidades de avance y 2 de retroceso

FRENOS	
Tipo	Tambor
Freno de servicio	Con freno de aire comprimido de doble circuito - ABS con 4 canales + ESC + ASR
Frenos de estacionamiento	Freno de resorte eléctrico que actúa sobre la rueda trasera
Freno motor	JACOBS

DIRECCIÓN	4x2	6x2
Tipo	Tecnología ZF integral asistida de circulación interna	
CHÁSIS		
Bastidor	(949-850) x300 de simple hoja	(940-850) x300 de simple hoja
SUSPENSIÓN		
Suspensión delantera	Ballestas semielípticas	Ballestas semielípticas
Suspensión trasera	Ballestas trapezoidales	Bolsas de aire con ECAS
EJES		
Marca	HANDE MAN	
Capacidad de eje delantero	7.500 Kg.	
Capacidad eje trasero motriz	13.000 Kg.	
Capacidad eje trasero levadizo	-	11.000 Kg
	Ejes motrices de reducción simple con diferencial entre ruedas y bloqueo de diferencial sin reductor de cubo	
Relación	3.364	
RUEDAS		
Medida	295 / 80R22.5	
Cantidad	6+1	10+1
Llanta	Aluminio	Aluminio
DEPÓSITO DE COMBUSTIBLE		
Capacidad del tanque	600 l	830 l (600 l + 230 l)
Material	Aluminio	Aluminio
CABINA		
Tipo	X5000 premium techo alto	
QUINTA RUEDA		
	JOST 50#	
EQUIPAMIENTO		
	Cabina con deflectores, suspensión neumática, escotilla de techo eléctrica, A/C, luneta trasera, espejos retrovisores calefaccionados eléctricamente, levantavidrios eléctricos, volante multifunción con comando de control de cruce incorporado, asientos del conductor y acompañante con suspensión neumática y múltiples reglajes, cabina basculante eléctrica y manual, sistema multimedia con pantalla 5", cierre centralizado de puertas y luces diurnas LED	
OTROS		
	Filtro de aire FLEETGUARD, válvulas neumáticas WABCO, alarma sonora de retroceso, tanques de aire de aluminio y paragolpe trasero	



SUCCESS WITH QUALITY



Toda la información brindada por el representante / importador en esta ficha técnica está sujeta a constantes actualizaciones y cambios. El representante / importador no tendrá necesidad ni obligación de dar aviso alguno por estas actualizaciones y cambios. Las fotos incluidas en esta ficha técnica son exhibidas con fines publicitarios y son meramente ilustrativas.



SHACMAN S.A.
Uruguay 2522 [OF.306] Béccar, Buenos Aires.
PLANTA INDUSTRIAL SHACMAN
Av. Amin Yoma [RN.40] N°101, Nonogasta, La Rioja.

